



## SJIII 3220 | SJIII 3226 ELEKTROSCHERENBÜHNEN

Die schmale Conventional-Serie der Elektroscherenbühnen bietet eine hohe Tragfähigkeit und große Plattform und ist deshalb für eine Vielzahl von Anwendungen geeignet. Die Modelle SJIII 3220 und SJIII 3226 mit hydraulischem Hinterradantrieb und variabler Geschwindigkeitskontrolle bieten Arbeitshöhen von bis zu 9,9 m sowie 30 % Steigfähigkeit. Diese Maschinen, die kleinsten ihrer Klasse, sind serienmäßig mit einer Plattformverlängerung von 0,9 m ausgestattet und beide Modelle sind mit voll ausgefahrener Plattform fahrbar.

Das Modell SJIII 3220 bietet eine branchenführende Tragfähigkeit von 408 kg und passt durch jede Standardtüröffnung. Die robust konstruierten Elektroscherenbühnen der schmalen Conventional-Serie, mit der für Skyjack typischen farbcodierten, nummerierten Leitungsführung und analogen Steuerung, werden dem zuverlässigen Skyjack-Design getreu.



**SKYJACK**



# ELEKTROSCHERENBÜHNEN

## SPEZIFIKATIONEN

SJIII 3220

SJIII 3226

2006/42/CE

<b>A Arbeitshöhe</b>	<b>8,10 m</b>	<b>9,92 m</b>
<b>B Plattformhöhe (ausgefahren)</b>	<b>6,10 m</b>	<b>7,92 m</b>
<b>C Plattformhöhe (eingefahren)</b>	<b>0,97 m</b>	<b>1,14 m</b>
<b>D Gesamtbreite</b>	<b>0,81 m</b>	<b>0,81 m</b>
<b>E Gesamtlänge</b>	<b>2,32 m</b>	<b>2,32 m</b>
<b>F Gesamthöhe, eingefahren (Geländer hochgeklappt)</b>	<b>1,97 m</b>	<b>2,15 m</b>
<b>G Gesamthöhe, eingefahren (Geländer heruntergeklappt)</b>	<b>1,73 m</b>	<b>1,91 m</b>
<b>H Plattformbreite (Innenmaß)</b>	<b>0,71 m</b>	<b>0,71 m</b>
<b>I Plattformlänge (Innenmaß)</b>	<b>2,13 m</b>	<b>2,13 m</b>
<b>Plattformverlängerung (ausrollbar)</b>	<b>0,91 m</b>	<b>0,91 m</b>
<b>Bodenfreiheit (eingefahren)</b>	<b>8,89 cm</b>	<b>8,89 cm</b>
<b>Bodenfreiheit (ausgefahren)</b>	<b>1,91 cm</b>	<b>1,91 cm</b>
<b>Radstand</b>	<b>1,75 m</b>	<b>1,75 m</b>
<b>Gewicht</b>	<b>1594 kg</b>	<b>1890 kg</b>
<b>Steigfähigkeit</b>	<b>30%</b>	<b>30%</b>
<b>Wenderadius (innen)</b>	<b>1,27 m</b>	<b>1,27 m</b>
<b>Wenderadius (außen)</b>	<b>2,74 m</b>	<b>2,74 m</b>
<b>Hubzeit (für Nennlast)</b>	<b>33 s</b>	<b>53 s</b>
<b>Fahrgeschwindigkeit (eingefahren)</b>	<b>3,1 km/h</b>	<b>3,1 km/h</b>
<b>Fahrgeschwindigkeit (ausgefahren)</b>	<b>1,1 km/h</b>	<b>1,1 km/h</b>
<b>Maximale Fahrhöhe</b>	<b>Voll ausgefahren</b>	<b>Voll ausgefahren</b>
<b>Tragfähigkeit (insgesamt)</b>	<b>408 kg</b>	<b>227 kg</b>
<b>Maximal zulässige Personenzahl</b>	<b>2</b>	<b>2</b>

## STANDARD AUSSTATTUNG

- Fahrbar in voller Höhe
- Variable Geschwindigkeit, hydraulischer Hinterradantrieb
- Doppelfeststellbremsen
- Proportionalsteuerung für Fahr- und Hubfunktionen
- Ausrollbare Plattformverlängerung 0,9 m
- Gleichstromversorgung 24V
- Batterieschutz bei Unterspannung
- Analoge Steuerung
- Farbcodierte und nummerierte Kabel
- Steigfähigkeit 30%
- Nichtmarkierende Vollgummireifen
- Schlaglochschutz
- Verkabelung für Wechselstromanschluss auf der Plattform
- Kippalarm mit Abschaltung der Fahr-/Hubfunktion
- Überlastsensoren
- Absenkwarnsystem
- Signalhorn
- Klappbares Geländer (nur für 3226)
- Selbstschließende Plattformschwingtür in halber Geländerhöhe
- Seilbefestigungspunkte
- Stapeltaschen sowie Transport- und Liftösen

## OPTIONEN\*

- Blinklicht
- Hydraulische Plattformverlängerung 1,83 m (nur für 3220)
- Luftleitung zur Plattform
- Batterien 250 Ah
- Klappbares Geländer (nur für 3220)
- Selbstschließende Plattformschwingtür in voller Geländerhöhe\*
- Akustischer Bewegungsalarm
- Rohrmaterialhalter
- Rigips-/Plattenmaterialhalter

\* nicht mit klappbarem Geländer für Modelle 32XX  
 † Tragfähigkeit und Gewicht der Maschine können sich durch Zusatzoptionen ändern

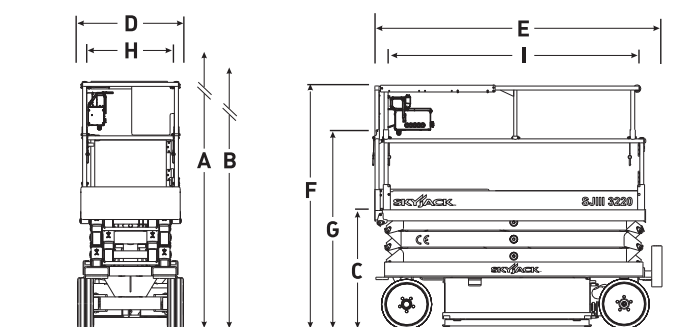

**Skyjack Head Office**  
 55 Campbell Rd. Guelph, ON Canada  
 N1H 1B9  
 Sales Inquiries: 1-877-755-4387  
 (1-877-SJLIFTS)  
 Main Switchboard: 1-800-265-2738  
 Phone: 1-519-837-0888  
 Fax: 1-519-837-8104  
 Email: skyjack@skyjack.com

www.skyjack.com

Diese Broschüre dient lediglich Veranschaulichungszwecken und beruht auf den zum Zeitpunkt der Veröffentlichung gültigen Daten. Skyjack Inc. behält sich das Recht vor, Spezifikationen, Standardausstattung und Sonderausstattung jederzeit zu ändern. Für sachgerechte Verfahren ziehen Sie bitte das Betriebs- und Bauteilhandbuch zu Rate. Arbeitsbühnen, die mit dem CE-Zeichen versehen sind, erfüllen die Maschinenrichtlinie 2006/42/EG.

**Skyjack UK**  
 Unit 1, Maes-y-Clawdd  
 Maesbury Road Industrial Estate  
 Oswestry, Shropshire, SY10 8NN  
 Tel: +44 1691 676235  
 Fax: +44 1691 676239  
 Email: info@skyjackeurope.co.uk

**Skyjack France**  
 ZI Le Clairin  
 69700 Saint Romain en Gier  
 France  
 Tel: +33 (0) 4 78 73 53 32  
 Fax: +33 (0) 4 78 56 52 42

**Skyjack Hebebühnen GmbH  
 (Deutschland)**  
 Därmannsbusch 2a  
 58456 Witten  
 Tel: +49 (0)2302 20 26 909  
 Fax: +49 (0)2302 20 25 671

**Skyjack AB (Sweden)**  
 Marieholmsgatan 2  
 415 02 Göteborg  
 Sweden  
 Tel: +46 31212245  
 Fax: +46 31212066



**SKYJACK**